



CDR-I

CDR-IF

Description générale

La série CDR-I est une gamme de platines de commandes déportées pour une utilisation avec le mélangeur à commande numérique Cloud DCM1/e (voir fiche technique). Dans la plupart des installations comprenant une DCM1/e, DCM1/e sera normalement située dans un rack avec les autres équipements, et elle n'est pas facilement accessible. Lorsqu'elle est installée dans l'une des zones de la DCM1/e, la commande déportée CDR-I fournit à l'utilisateur un contrôle plus aisé et pratique de la sélection de source audio, ainsi que du volume à l'intérieur de cette zone. Il est également

possible d'activer/désactiver des groupes de zones préalablement définis pour une zone, et pour l'installateur d'effectuer les réglages de l'égalisation de zone, grâce à l'utilisation d'un mode ingénieur, protégé par un mot de passe. Les commandes déportées ont aussi un mode de configuration, activable via un cavalier interne, pour l'affectation des zones et la configuration initiale du système. Les platines de la gamme CDR-I sont munies du même afficheur alphanumérique 2x16 caractères que a DCM-1/e, et dispose de cinq boutons-poussoir permettant de naviguer dans le menu.

Versions

La CDR-I est disponible en deux couleurs et la CDR-IF en trois couleurs : les CDR-I sont adaptées pour un montage en saillie et les CDR-IF pour un montage encastré. Toutes ces versions sont électriquement identiques et ne diffèrent que par leurs styles et leurs apparences. Les versions disponibles sont:

- CDR-IB – platine de commande en montage saillie, finition noire
- CDR-IW – platine de commande en montage saillie, finition blanche
- CDR-IFB – platine de commande en montage encastré, finition noire
- CDR-IFW – platine de commande en montage encastré, finition blanche
- CDR-IFS – platine de commande en montage encastré, finition argent

Les versions de CDR- I en montage en saillie sont conçues pour s'adapter à un boîtier électrique simple standard. Une plaque de montage universelle est fournit avec chaque appareil, permettant l'utilisation de boîtiers électriques Britanniques, Américains ou Australiens.

Les versions CDR- IF conçues pour un montage encastré, peuvent être montées soit dans un boîtier électrique double standard, soit dans un mur creux sans boîtier. La version encastrable est idéale pour les situations où un minimum d'appareil en saillie est souhaité.

Connexions

La DCMI/e dispose de quatre ports dédiés pour le raccordement des platines de commandes déportées, sachant qu'une seule DCMI/e peut supporter jusqu'à 100 CDR-I. Les commandes peuvent être interconnectées via un câble UTP standard CAT-5, et peuvent être reliées en série librement et/ou individuellement vers les ports de la DCMI/e en utilisant presque n'importe quelle topologie de câblage utiles pour l'installation. Toute zone dans le système peut avoir une platine de commande déportée, plusieurs, ou pas du tout.

Les platines de la série CDR-I peuvent être alimentées à partir de la DCMI/e, via un simple câble CAT-5 si une suffisante capacité de courant est disponible*. Un maximum de huit platines CDR-I peuvent être alimentées de cette façon. Si plusieurs platines sont nécessaires, ou si les raccordements sont particulièrement longs, une partie ou la totalité des platines dans un système peut-être alimentée de façon indépendante par une alimentation externe AC ou DC, tel que le Cloud CPM-PSU.

* La DCMI/e est capable de supporter d'autres accessoires actifs, tels que des modules déportés et des microphones d'appels. Si ces accessoires font partie du système, le courant disponible à partir des ports de la DCMI/e peut être réduit. Tous les détails sont fournis dans la documentation de la DCMI/e.

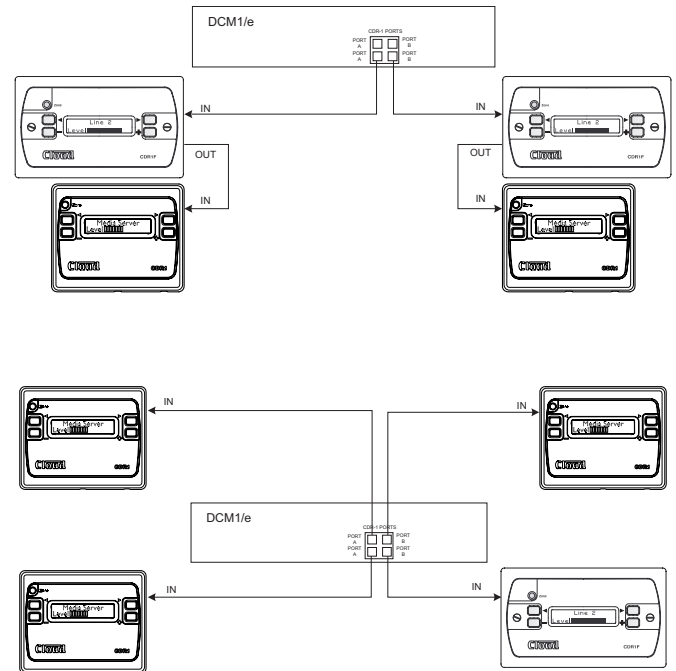

Dimensions

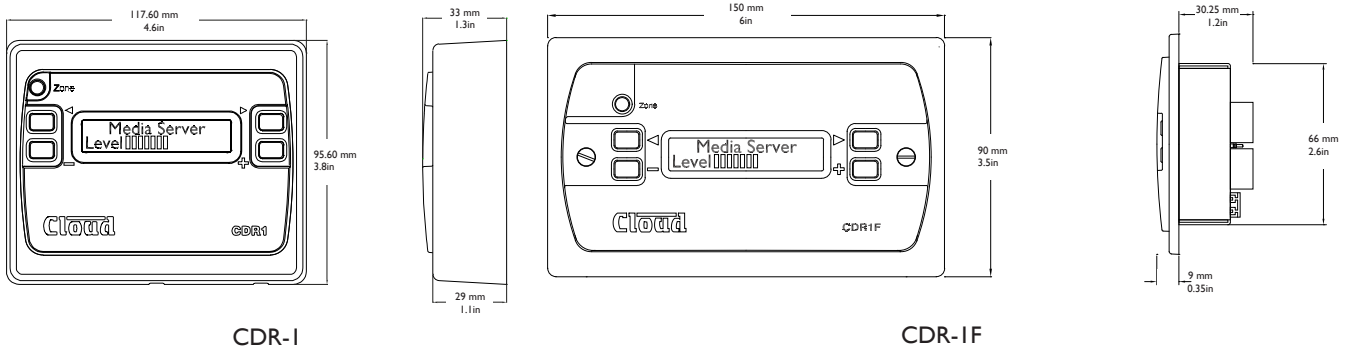

Modes de fonctionnement

Mode Utilisateur

C'est le mode de fonctionnement normal pour une platine de commande déportée CDR- I, et également le seul mode dont l'utilisateur a immédiatement accès. Les fonctions de la zone pouvant être contrôlées sont :

- Sélection de source
- Contrôle de niveau
- Activation/désactivation d'un groupe (à condition que la zone ait été définie comme un membre du groupe)
- Réglage d'égalisation de zone en local (nécessite l'activation sur le DCMI et l'entrée d'un code)

Mode Installateur

Le mode installateur est conçu pour être utilisé au moment de l'installation initiale, et est activé en déplaçant un cavalier interne. Il permet à l'installateur de:

- régler le rétroéclairage et le contraste de l'écran
- définir un " temps d'inactivité ", après quoi le rétroéclairage de l'écran s'éteint
- configurer la platine CDR-I pour un fonctionnement correct dans une zone particulière
- définir un mot de passe pour accéder au mode Ingénieur

Mode Ingénieur

Le mode Ingénieur est activé en entrant une suite de pressions sur des boutons (le "mot de passe"); le mot de passe par défaut peut être remplacé par un mot de passe personnalisé dans le mode Installateur (voir ci-dessus).

En plus des fonctions du mode Utilisateur, le mode Ingénieur permet un réglage EQ HF et LF, dans la zone pour laquelle la platine CDR- I est configurée.

Spécifications pour Architectes et Prescripteurs

Une platine de commande déportée en option doit être disponible pour le mélangeur de zone à commande numérique Cloud DCMI/e. L'arrière doit être équipé de connecteurs RJ45 IN et OUT pour permettre le raccordement à l'appareil DCM- I/e, et à d'autres commandes déportées via des câbles de données standards Catégorie 5 blindés. Il doit être possible d'interconnecter jusqu'à 100 commandes déportées en série.

La commande déportée doit avoir un écran LCD alphanumérique de deux lignes de 16 caractères par ligne, et quatre boutons-poussoirs pour une navigation dans le menu et la sélection des options. Il doit y avoir un cinquième bouton-poussoir pour l'activation de l'appareil et d'autres fonctions.

La platine de commande déportée doit être configurable pour contrôler certaines fonctions de la DCMI/e dans l'une des huit zones prises en charge. Les fonctions disponibles pour un accès immédiat seront le volume de la musique dans la zone et la source de musique. Suite à l'entrée d'un mot de passe, il est également possible de régler l'EQ (3 bandes) de la zone, et de sélectionner n'importe quels groupes de zones qui ont été activés sur l'appareil maître, comprenant la zone pour laquelle l'appareil de commande déporté a été configuré. Il sera par contre impossible de protéger par un mot de passe, la reconfiguration des zones.

L'appareil de commande déporté offrira également un mode Installateur, qui ne peut être activé qu'en déplaçant un cavalier interne. Ce mode permet le réglage des fonctions suivantes: réglage de la luminosité du rétro-éclairage et du contraste; temps d'inactivité, passé ce délai, le rétro-éclairage de l'écran s'éteindra; Affectation de la zone; définition de mot de passe.

L'appareil de commande déporté doit être à la fois disponible en montage en saillie et encastré, dans différents choix de finitions. La version de montage en saillie doit être fournie avec une plaque de fixation universelle pour afin de pouvoir être compatible avec des boîtiers électriques standards simples Britanniques, Américains ou Australiens. Il doit être possible de monter cette version directement sur la surface d'une paroi. La version encastrée doit s'adapter dans un boîtier électrique standard double Britannique de 47 mm de profondeur et doit dépasser, après l'installation, d'un maximum de 9 mm de la surface du mur.

Les appareils de commande déportés sont des Cloud CDR- I (version montage en saillie) et des Cloud CDR- IF (version encastrable).

Cloud Electronics Limited

140 Staniforth Road, Sheffield, S9 3HF, England.
Telephone: +44 (0)114 244 7051 Fax: +44 (0)114 242 5462
Web: www.cloud.co.uk E-mail: info@cloud.co.uk

Cloud Electronics USA

2065 Sidewinder Drive, Suite 200, Park City,
Utah 84060, United States of America.
Toll Free: 0855 810 0161
Web: www.cloudusa.pro E-mail: sales@cloudusa.pro